

Tor für Zaun Rehlingen

BxH: 45 x 14 mm

Artikel-Nr.: 20336

© Achim Müller 2008

Hinweis:
Nicht für Kinder unter 12 Jahren geeignet!
Änderungen vorbehalten



Kartonschmiede Achim Müller, Blumenstr. 23, 66111 Saarbrücken
info@kartonschmiede.de , <http://www.kartonschmiede.de>

V2.0



Toilette Meyersgrund

Artikel-Nr.: 20201



Stellwerk Bunzleben klein

Artikel-Nr.: 20206

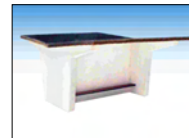

Haltestelle Beton Doppel

Artikel-Nr.: 20213



Besuchen Sie unseren Online-Shop

<http://www.kartonschmiede.de>

Unsere Produkte werden hergestellt von:



Laserfirstcut

Mainzer Str. 50

66111 Saarbrücken

Telefon: 0681 - 6 85 12 19

email: info@laserfirstcut.de

<http://www.laserfirstcut.de>

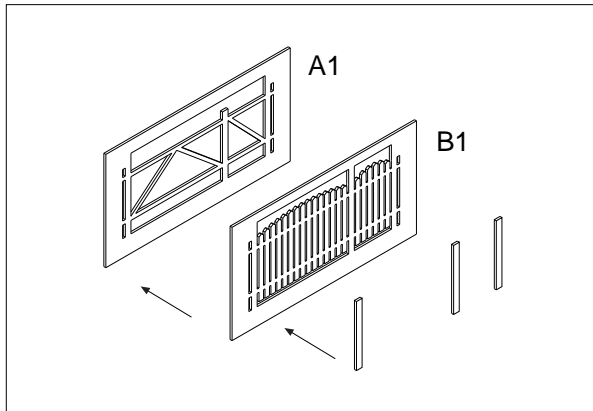

Tragen Sie sparsam Klebstoff (z.B. Sprühkleber) auf das Bauteil A1 auf, und verkleben Sie es mit Hilfe eines 90° Anschlagwinkels deckungsgleich mit Bauteil B1.

Lösen Sie nun die Zäune aus den Bauplatten.

Hinweis: Die gezeigte Darstellung kann von Ihrem Modell abweichen. Die Bauschritte sind jedoch identisch!