

2 Stk. Haltestelle Beton
BxHxT: 66 x 35 x 30 mm
Artikel-Nr.: 20213

© Achim Müller 2008

Hinweis:
Nicht für Kinder unter 12 Jahren geeignet!
Änderungen vorbehalten



Kartonschmiede Achim Müller, Blumenstr. 23, 66111 Saarbrücken
info@kartonschmiede.de , <http://www.kartonschmiede.de>

V2.0

Besuchen Sie unseren Online-Shop

<http://www.kartonschmiede.de>

Unsere Produkte werden herstellt von:



Laserfirstcut
Mainzer Str. 50
66111 Saarbrücken
Tel/Fax: 0681 - 6 85 12 19
email:info@laserfirstcut.de
<http://www.laserfirstcut.de>



Toilette Meyersgrund
Artikel-Nr.: 20201



Stellwerk Bunzleben klein
Artikel-Nr.: 20206

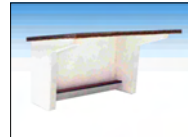

Haltestelle Beton Einzel
Artikel-Nr.: 20212



3 Stk. Schalthäuschen
Artikel-Nr.: 20211





Bild 1:

Tragen Sie auf eine der Bauplatten Kleber (z.B. Sprühkleber) auf und kleben Sie sie möglichst passgenau aufeinander. Nutzen Sie hierzu einen 90° Anschlagwinkel. Achten Sie dabei bitte auf die Ausrichtung der Teile!
Lösen Sie die Teile aus ihrer Verankerung.

Bild 2:

Verbinden Sie nun die Rückwand mit der ersten Seitenwand. Achten Sie hierbei auf eine rechtwinklige Ausrichtung der Teile zueinander. Verfahren Sie genauso mit der zweiten Seitenwand.

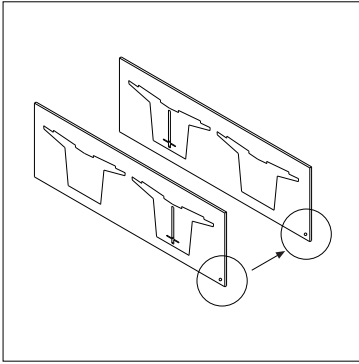

Bild 3:

Passen Sie nun die Sitzflächen in das Modell ein. Wiederholen Sie die Bauschritte auf der anderen Seite des Modells.

Bild 4:

Kleben Sie abschließend das Dach und das Schleifpapier auf das Modell, und trennen Sie das überstehende Schleifpapier mit einem scharfen Messer ab.

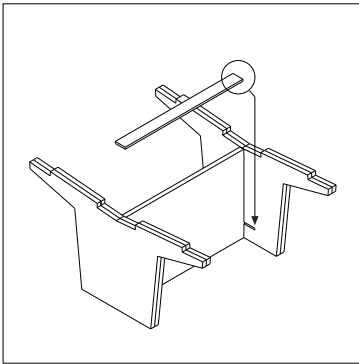
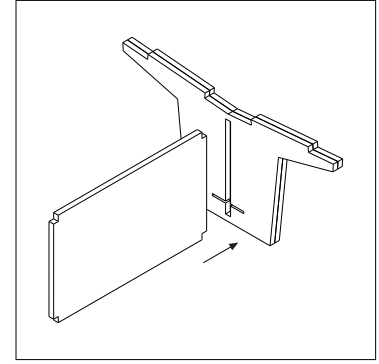
Wir wünschen Ihnen viel Freude mit Ihrem neuen Modell.

